

KRETSAKTUELLT

Hösten 2021



Natt över kastellet

Foto Annica Lindgren



Svenska Kryssarklubben
Blekingekretsen



Nya Medlemmar

Välkomna till Blekingekretsen

Fredrik, Wilhelm, Greta Bertilsson och Karin Björkdahl	VÄSTERÅS	
Heiner Schuldt	EHNDORF	Tyskland
Andreas Krause	BERLIN	Tyskland
Rosemarie Isholt och Preben Cederholm	SIMRISHAMN	
Bengt Thuresson	KARLSKRONA	
Mats Björk	KARLSHAMN	
Emma Andersson	LISTERBY	
Manuel Lopez Calvo	OIA	Spanien
Sofie Mattsson	KARLSHAMN	

Denna gång har vi glädjande nog fått så många nya medlemmar att de inte ryms på denna sida. Du hittar fler på sid 20..

Kretsaktuellt ges ut av Blekingekretsen av Svenska Kryssarklubben och kommer ut med 3 nummer/år.

Vi är ca 800 medlemmar där många är bosatta utanför länet och några även utanför landets gränser.

Vi har inget kontor men Du är alltid välkommen att ringa till någon i styrelsen. Adresslista hittar Du på näst sista sidan i denna tidning.

E-post blekingekretsen@sxk.se

Hemsida www.sxk.se/blekingekretsen

Postgiro 59 58 22 - 8



Innehåll

Nya medlemmar	2
Lasses ruta	3
Program hösten	4
Kallelse årsmöte	6
Havets läkande kraft..	8
Båtteknik	15
Hur stor båt...	18
Båtteknik	19
forts nya medlemmar	20
Toatömning	21
Våra räddare i nöden	22
Hamn o farled	24
Fritidshamnar säljs	28
Lösning korsord	29
Korsord	30
Boktips	31
Utklippan	32
Byssan	34
Funktionärer	35

Lasses ruta

Kära Kryssarklubbare!

Jag hoppas ni har haft en bra sommar, vädret i juli var väl helt godtagbart. Augusti lite sämre, men det är sådant man får räkna med.



Verksamheten i föreningen fortsätter att präglas av coronaepidemin, även om den tycks lätta något under hösten. Vi gör några arrangemang med kombinerat fysiskt deltagande och utsändning via Zoom. Naturligtvis förutsätter vi att deltagare på plats iakttar vederbörliga avstånd, och förhoppningsvis är alla närvarande fullvaccinerade då.

Årsmötet kommer att genomföras stadgeenligt i samma stora lokal som förra året. Aulan på Lyckeby Kunskapscentrum rymmer 200 personer, så där kan vi sitta med vederbörliga avstånd. Våra förhoppningar om att kunna fira 35-årsjubileum har dock kommit på skam även detta år, och nu siktar vi på 40-årsjubileum 2025.

Ett glädjeämne under året har varit tillströmningen av nya medlemmar. Under verksamhetsåret 2020/2021 har medlemsantalet (betalande medlemmar) ökat från 463 till 495. Snart bryter vi 500-vallen om detta fortsätter. Inräknat familjemedlemmar är vi nu 876 båtmänniskor, varav 6 juniormedlemmar.

Programmet för hösten är varierat som vanligt. Speciellt intressant är föredraget med titeln Vi styr 140 grader, som hålls av två seglartjejer – får man säga så? – som seglat långt och länge tillsammans. Vi har haft ambitionen att få igång en grupp Qvinna Ombord, och kanske kan detta kan nu en välbehövlig impuls.

Till sist vill jag tacka alla arbetande funktionärer i styrelse och kommittéer. Vi ser gärna att fler medlemmar deltar i jobbet med att driva föreningen Blekingekretsen framåt. Om du känner att du gärna vill medverka, eller om du vill föreslå någon lämplig person till styrelsen, så kontakta valberedningen eller undertecknad. Kontaktuppgifter hittar du längst bak i tidningen.

Ha det bra och håll avstånd, än så länge.

Lars Möller

Ordförande

Program hösten 2021

Vi styr 140 grader

Ett föredrag om segling Skottland till Svalbard, segla i Karibien, erfarenheter av She Captain samt vikten av 11-fika mm. Cilla Johannisen och Charlotte Kjellsson berättar om några av sina seglingar samt lite om hur de bäge, på var sin sida om Sverige, växt upp med segling och fortsatt segla.



Tid: Onsdag 6 oktober kl 18

Föredraget sänds digitalt via zoom, och vi skickar ut en länk till detta dagen innan. Anslut gärna till länken något i förväg så att du vet att det fungerar.

Välkomna!



Biosfärsområde

Blekinge Arkipelag nu 10 år

– Vad har det inneburit för oss som rör oss i den Blekingiska skärgården!?

Koordinator Mattias Holmquist ger oss det senaste om :

- ARK56 - Länkade kustleder i biosfärområdet
- Utveckling av hållbar besöksnäring och mer friluftsliv
- Andra pågående projekt i föreningen
- Ny verksamhetsperiod och nya möjligheter!
- Hur kommer det fortsatta arbetet att påverka båtlivet ??

Träffen med Mattias kommer också att ge en god möjlighet till dialog och kanske viktig återkoppling från oss 'båttakare'!

Missa inte det!!

Tid: Onsdag 20 oktober kl 18.30
**Lokal: Kallvattenkuren vid Ronneby Brunn,
Kurpromenaden 4, Ronneby**

På grund av Corona kommer vi att ha gles placering av deltagarna, och vi har vill därför få föransökan till anmalan.blekingekretsen@sxk.se eller tfn 0706-790188 senast 18 oktober.

Föredraget sänds också ut digitalt via zoom. En länk skickas ut med e-post dagen innan.

El ombord, vidareutveckling

Vi gör nu en fortsättning på den Elkväll vi hade i våras. Det blir två kvällar med program enligt nedan. Det är alltså samma föredrag bägge kvällarna!

Fysisk närvaro är begränsat till **15** personer per kväll, och det blir obligatorisk föransökan för dessa. Först till kvarn gäller som vanligt. Det är separata anmälningslistor för respektive kväll.

Det första föredraget kommer också att sändas ut på Zoom i realtid för de som inte kan närvara på plats. Vi kommer att skicka ut en länk med epost dagarna innan träffen. Föredraget spelas också in för att kunna ses senare.

Tid: Onsdag 10 nov och onsdag 17 nov, kl 18

Lokal: KSS klubbhus på Dragsö, Seglarevägen 8, Karlskrona

Programmet under kvällen kommer att handla om

- Installation av elsystem ombord, 12/24 V likström
- Mätning och felsökning av elproblem med olika instrument, som också kommer att demonstreras praktiskt.
- Startmotor och generator
- Egna frågor och problem diskuteras



Föredragshållare är även denna gång Jörgen Palme.

Föransökan per e-post till anmalan.blekingekretsen@sxk.se för den som vill delta i fysiskt möte i lokalen. Ange vilken dag du vill delta, 10/11 eller 17/11.

Välkomna!

Kallelse till Årsmöte 2021

Blekingekretsen håller årsmöte **söndagen 31 oktober kl 16 i aulan på Lyckeby Kunskapscentrum** (f.d. Vedebyskolan). Med tanke på corona har vi valt en stor lokal där det går att hålla avstånd, vilket vi förutsätter att alla tar hänsyn till.

Parkering finns väster om skolan med infart från Järavägen, se karta.



Glöm inte !

Meddela när Du byter E-post adress eller telefonnummer!

Mejla: blekingekretsen@sxx.se

Annars riskerar Du gå miste om viktig information SXX Blekingekretsen



SXK Blekingekretsen:

Årsmöte 2021-10-31

Dagordning

1. Mötets öppnande.
2. Val av mötesordförande och sekreterare att leda förhandlingarna
3. Fråga om mötets stadgeenliga utlysande
4. Val av två medlemmar, som jämte mötesordförande skall justera det förda protokollet, samt vara rösträknare.
5. Föredragning av verksamhetsberättelse och ekonomisk redovisning
6. Föredragning av revisionsberättelse
7. Fråga om ansvarsfrihet för styrelsen
8. Val enligt § 5 av ledamöter i styrelsen jämte suppleanter:
 - 4 ordinarie styrelseledamöter för 2 år
 - 2 suppleanter för 1 år
 - 2 revisorer jämte en suppleant för ett år
9. Budget för verksamhetsåret 2021/2022 samt fastställande av kretsavgift för 2021/2022 samt 2022/2023.
10. Val av tre medlemmar (varav en sammankallande) att utgöra valberedning
11. Mötets avslutning

Välkomna!

Styrelsen

Efterlysning

Du som önskar delta lite mer aktivt i SXK:s verksamhet, i styrelsen eller i någon kommitté – hör av Dig till Valberedningen eller ordförande Lars Möller.
(Du hittar oss sid 35 i detta nummer)

Havets läkande kraft

Text och bilder

Marianne Sökjer-Petersen



Häromdagen såg jag en blänkare i Aftonbladet, där naturens läkande och avstressande krafter poängterades. Men som vanligt handlade den om trädgårdar och skogs promenader. För mig som är uppväxt vid vatten och sedan 20-årsåldern seglat är den självklara källan till vederkvickelse och återhämtning inte skogen och trädgården utan havet!

Trädgård för mig är jobb, jobb och otillfredsställelse med att det ändå inte blir perfekt. Skogen är en plats för motion. Alltså STRESS. Tacka vet jag havet, våra skärgårdar och stranden.

Redan när jag sitter i bilen på väg till båten i vår trevliga hemmahamn – Dragsö Utkik - känner jag hur lugnet kommer smygande och när jag väl tar plats i sittbrunnen och hör vågorna klucka, så försvinner vardagsstressen. Det blir ett fokus på här och nu.

Om dagens segeltur är en kort utflykt – kanske bara en tur runt fjärden med fikapaus vid SXX:s boj vid Bollöarna– eller det är inledningen på en längre seglats börjar det pirra av förväntan. Hur är vinden idag – kryss, slör läns, bekväm seglats eller litet mer uppmärksamhetskrävande. Att sedan förtöja för dagen och slå sig till ro – antingen bara vi i besättningen eller att det finns goda vänner att umgås med.



ibland är det ju så att vinden är från rätt håll och i precis lagom styrka för att det ska kännas som båten forslas fram. Vågorna porlar runt stäven och sikten är perfekt. Sådana dagar stannar länge i medvetandet. Jag minns speciellt en seglats från Simrishamn till Ystad, där vi spirade focken precis utanför hamnen i Simrishamn och hade vinden med oss hela vägen runt Sandhammaren och till Ystads hamninlopp. En annan minnesvärd seglats var från Torekov till Falsterbokanalerna, då vi i full fart dansade söderut i Öresund.

Men andra gånger så blir det kämpigare. Vi seglade från Grenå efter lunch, då alla prognoser lovade avtagande vind. I stället ökade den och vi slog in mot land för att få litet lä och tog in ett andra rev. Sedan fortsatte vår kryss i den ganska krabba sjön i Århus Bukt mot Thunö. Vi tog ner seglen utanför hamnen och hoppades att det skulle vara någorlunda lä. Till vår glädje och stora överraskningen var det lä och solsken. En sådan kväll njuter man extra mycket av den där tilläggen!



Båten som tar mig över havet bjuder på både naturupplevelser i våra nordiska skärgårdar och möjlighet till rika kulturupplevelser.

Vår lilla skärgård här i Blekinge rymmer ju pärlor som Tjärö, Tromtö, Stenshamn och inte minst Utklippan. Om man en augustidag seglar till Utklippan kan man i kvällens mörker se hela stjärnhimlen. Är det rätt dag så kan man lägga sig på rygg på klipporna och se Perseidernas årligt återkommande stjärnfall.

Apropå, Utklippan, så är det här en av de platser man kan se solen sänka sig i havet. På Västkusten finns det ju flera sådana platser, men på Ostkusten lär det bara vara möjligt i Öregrund. Att fota och filma solnedgången verkar vara den ultimata stressdämparen med tanke på alla bilder av vackra solnedgångar som finns bland annat på sociala medier och som skickas in till olika fototävlingar.

Här kan det dock vara på sin plats att illustrera fenomenet.



Ostkustens och kanske framför allt Stockholms lummiga skärgårdar bjuder på många trevliga och säkra ankarvikar. Bohusläns karga klippor mot havet döljer ibland vackra ifrån havet osynliga ängar. Under ytan finns det också fortfarande liv. Barn tycks aldrig få nog av att meta med ett enkelt metspö eller fånga strandkrabbor och småfiskar med en håv. Lite större barn och vuxna har också roligt i timmar med enklare eller mer avancerade kastspön. Och visst är det tillfredsställande, när man lyckas fånga sin egen middag med en enkel dörj. Makrill och näbbgädda har vi fått och avnjutit. Att plocka upp tångruskor med blåmusslor och koka dem i vitt vin till kvällsmat är också trevligt.

Men seglarlivet bjuder också på många kulturupplevelse till rimliga priser. Nu senast förtöjde vi i Langelinie Havn – den runda hamnen precis norr om statyn av ”Den lille Havefrue”. Gångavstånd till Köpenhamns centrum med all dess möjligheter. 250 kr natten.



Andra år så har vi förtöjt i Navishamnen i Stockholm med spårvagn utanför grindarna och gångavstånd till Djurgårdens alla museer och andra attraktioner. I Helsingfors är det också gångavstånd till centrum. Men det är inte bara storstäderna som man hittar kulturen i. Förra året ”upptäckte” vi Kalmar. Inte bara Kronanutställningen och slottet. En del av tjusningen med att segla är ju att det ibland blir längre uppehåll än tänkt i någon hamn. Det är då man får tillfälle att uppleva nya sidor av vad man tror är välkända miljöer. Det blev en

promenad som tog oss till resterna av det medeltida Kalmar och sedan fika i Krusenstjernaska gården.



En mäktig kulturupplevelse för vår del var det året då vi seglade från Karlskrona till Nyslott eller Savonlinna som staden heter på finska. Den ligger i sjön Saima och man når den via Saima kanal som börjar vid Viborg i Ryssland. Vårt mål var att besöka operafestivalen som hålls årligen i Savonlinna. Här fick vi sällskap av finska vänner som visste mycket om hur hela bygden var involverad i detta arrangemang, sångköror och dansare tränar hela året inför detta.



Dessutom fick vi på återseglingen mot Helsingfors möjlighet att ta del av en speciell finsk bastutradition – rökbastu.



Ytterligare en positiv faktor med havet och seglarlivet är att det finns rikliga tillfällen att umgås under enkla former. Man samlas på bryggan, kanske blir det grillning eller bara en fikastund med ”man tager vad man haver”. Ibland är det ju så att man stämt träff med goda vänner, ibland råkar man bara träffas ändå.

Och sedan händer det ju att man kommer i samspråk med en båtgranne och så blir det en trevlig pratstund – kanske också mat och dryck. Och man har fått nya vänner som man kan segla tillsammans med.

Är det någon speleman med i någon båt, så är det nästan givet att det blir en samlingspunkt. Ett minne jag har är, när en äldre man i finskägad båt tog upp dragspelet en sommarkväll, när vi låg i Finnhamn i Stockholms skärgård. Han spelade klassiska skärgårdslåtar och på en flat klippa ovanför hans båt började många par att dansa.

Ett annat trevligt minne är när vi av en slump sammanstrålade med Jörgen och Bitte Palme i *Xante* på Utklippan en augustikväll. Det blev ett gemensamt kräftkalas. När vi äter säger vår då 7-årige dotterson Felix: ”Ska han inte spela snart”. Det var signalen Jörgen behövde för att hämta gitarren. Efter en stund anslöt 2 danska seglare och det blev svenska och danska visor och sånger.



Havet ger så mycket. Därför finns det allanledning att vara extra rädd om det. Att det inte blir en soptipp och att vi förstår hur viktigt det är med biologisk mångfald också i havet och skärgården. Sälar och ålakrakor (skarvar) t.ex som brer ut sig och tar död på många andra livsformer. Visst är sälarna söta och visst är skarven praktfull, men efter att ha sett vilken förödelse dessa djur ställer till med i sina habitat har jag svårt att förstå att man inte tillåter större skydds jakt.

Tyvärr är det ju också så att vi människor ställer till mycket i våra havs- och skärgårdsmiljöer. Under de 56 år som jag seglat så är en av de mest markanta förändringarna att alla kustfiskare försvunnit. Där det tidigare var liv och rörelse i hamnarna på Listerlandet t.ex. så är det nu folktomt. Förr kunde man få handla fisk och skaldjur direkt från en fiskare som höll på att landa sin fisk.

Senaste gången vi försökt – i Bua – så berättade fiskaren att det inte längre fanns någon fisk i Kattegatt – bara havskräftor. Sorgligt. Förutom sälar och ålakrakor så är de stora trålarna – fiskfabrikerna en ”invasiv art”.

Kustbygdens och skärgårdens kultur försvinner och kvar blir gamla bilder och berättelser om hur det var en gång. Bryggor och hamnar förfaller. Har hamnen tur, så finns det eldsjälur som håller den i gång ofta med hjälp av oss fritidsseglare som älskar havet. Hamnkapten på Hanö Lotta är en sådan entusiast.

Tråkigt nog räcker det inte alltid med att det finns driftiga eldsjälur som vill bevara och utveckla omtyckta utflyktsmål. Ett exempel, där många tvingats ge upp är Utklippan. Vi seglade dit i början på juni. I hamnen på norrön var svämmande avfall och dasstunnor över. På sydön var det enda ”hälligångent” fågelskådarna. Fjorårets restaurangverksamhet verkade nedlagd och vandrarhemmet var helt övergivet med flagnande målarfärg. Trots detta ville staten – Fortifikationsverket - ha hamnavgift! Och ja kommunen höll visst på att laga elkabeln. Alla storslagna planer för Utklipporna slår slint gång på gång. Staten skyller på kommunen och kommunen på Staten. Då stannar allt upp och entreprenörerna tröttnar. Och detta särpräglade utflyktsmål, tillika en strategisk långseglarhamn förfaller.



Men med tanke på de många människor som nu under coronapandemin upptäckt havet och dess läkande krafter hoppas jag att vi också framöver får en levande skärgård och kustbygd. Eldsjälarna som vill ta till vara den unika samklangent mellan hav, kust och kultur finns redan. Det gäller bara att det träder fram.

Det syns när våra kunder är nöjda



Svenska
Kryssarklubben

Svenska Sjö är specialister på båt och erbjuder våra försäkringstagare kunnig, snabb och smidig skadehantering till låga premier. Dessutom ger vi dig som kund resultatbonus på överskottet.

Som medlem i Svenska Kryssarklubben försäkrar du din båt extra förmånligt, utöver andra rabatter såsom nautisk kompetens.

Sedan 1967 har vi tryggt båtägare och båtklubbmedlemmar i hela landet, så nästa gång nån vinkar, är det kanske en i gänget.

Välkommen att räkna ut din premie på www.svenskasjo.se eller läs av QR-koden.



Svenska Sjö

010-490 49 00
dygnet runt



www.svenskasjo.se



Svenska Sjö är stolta över att vara ägda av riktigt båtfolk, tillsammans utvecklar vi det svenska båtlivet.



Svenska Sjö

Vi delar Båtlivet med dig



Båtteknik

Motorbekymmer 1. Insprutare

Berättelser ur livet som båtägare

När jag startade motorn i våras efter vintervilan var den lite motvillig, men kom igång så ljudligt och rök blåsvart rök. Jag misstänkte spridarna och beslöt efter viss tvekan att ta loss dom (tvekan eftersom jag aldrig tidigare gjort detta).

Motorn är en 20 år gammal 4-cylindrig Beta 37, som är en mariniserad Kubotamotor. Kubota har gott rykte för driftsäkerhet och livslängd, och motorn har inte tidigare gett några bekymmer.

Så här ser en spridare ut.

[3] INJECTION NOZZLE

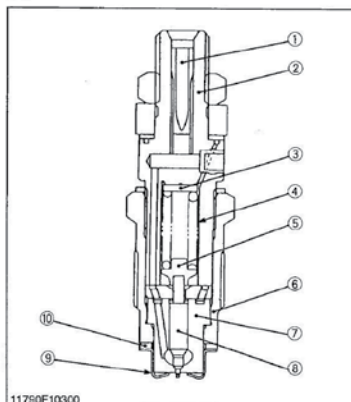

This nozzle is throttle-type. The needle valve (8) is pushed against the nozzle body (7) by the nozzle spring via the push rod (5). Fuel pressurized by the injection pump pushes the needle valve up and then is injected into the sub-combustion chamber.

Excessive flow passes from nozzle holder center through the eye joint and the fuel overflow pipe to the fuel tank.

The injection pressure is 13.73 to 14.71 MPa (140 to 150 kgf/cm², 1991 to 2133 psi), and is adjusted with adjusting washers (3).

- | | |
|------------------------|-------------------|
| (1) Bar Filter | (6) Retaining Nut |
| (2) Nozzle Holder Body | (7) Nozzle Body |
| (3) Adjusting Washer | (8) Needle Valve |
| (4) Nozzle Spring | (9) Heat Seal |
| (5) Push Rod | (10) Gasket |

Först lossade jag insprutningsrören som gick till spridarna. Sedan returledningen som förband alla spridarna (pos 010 till höger),. Ledningen mellan spridarna är ett tunt kopparrör och oturligtvis gick röret av vid infästningen till en spridare, ajaj.

Spridarna kom sedan loss utan svårighet. En knepighet var värmeskölden (pos 9 ovan) som sitter kvar i topplocket när man lossat spridaren. Verkstadshandboken talade om att man knackar ner en kryssmejsel i värmeskölden och vrider loss den och det fungerade faktiskt utan svårighet. Jag lämnade in spridarna till en verkstad för testning. Två var riktigt dåliga,

dieseloljan rann rakt igenom så dom. Där var alltså orsaken till problemet. Nya spetsar behövdes, och jag fick leta upp en annan verkstad för att fixa detta (den första ville inte åta sig reparationen). Sedan beställde jag ett nytt retrurrör från Kubotas generalagent i Sverige, Universal Power, som lyckligtvis hade det på lager. Dessutom nya värmesköldar och nya kopparpackningar som var nödvändiga, upplystes jag om. Dom var mycket hjälpsamma på Universal Power, tack för det.

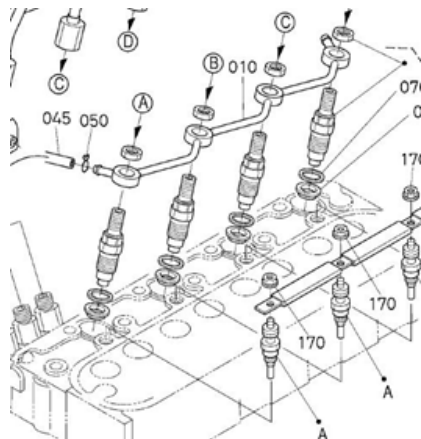

Återmonteringen gick bra med angivna åtdragningsmoment (momentnyckel nödvändig). Efter omständlig luftning av bränslesystemet startade motorn snällt och nu går den som en klocka.

En stor hjälp var Kubotas verkstadshandbok som jag hittade på Internet, en oväntad med glad överraskning. Den fanns inte på Beta Marines hemsida utan jag fick söka på Kubotas motorbeteckning som var V1505.

Bilder från Kubota Workshop Manual 05 Series Diesel Engine

Lars Möller

Motorbekymmer 2. Impeller

4 – 5 dagar före midsommar i år var vi på väg från Aarö i Lilla Bält söderut mot Dyvig längst upp i norra Als sund. Äntligen fick vi segla efter att alltför många dagar i avsaknad av vind behövt förlita oss på motorn. Inget fel på den – den startade snällt varje dag nästan innan jag ens rört vid startknappen. Gick sedan med en beskedlig genomsnittlig bränsleförbrukning på 1,6 – 1,7 liter/timme vid ca 2000 varv/min och 6 knop. Motorn är en trecylindrig Volvo Penta D1-30 installerad 2008.

Vi var som sagt på väg mot Als sund, men kunde inte helt sträcka dit utan att behöva göra ett extra slag vilket vi avstod ifrån eftersom vi strax var framme vid öppningen in mot Dyvig där vi ändå skulle behöva motorn för att ta oss igenom den smala grävda rännan som leder in till hamnanläggningen längst in. Vi rullade in genuan och startade motorn. Snabbt igång som vanligt, men efter mindre än en minut ändrades avgasljudet från det vanliga vattengurglandet till ett ihåligt starkare ljud. Skulle just böja mig över relingen för att se efter

hur det såg ut vid avgasutloppet, men av någon anledning slängde jag först ett öga på motorns temperaturmätare och såg då till min förskräckelse att visaren hastigt var på väg mot betydligt högre temperatur än de normala 90 graderna som den ska visa vid normal gång. Det var inte så mycket att fundera på annat än att ögonblickligen stoppa motorn.

Eftersom vi gjorde sällskap med Kerstin och Bengt ringde jag till dem och berättade att jag troligen fått in en plastpåse eller något annat i motorns kylvattenintag och att vi tänkte segla in till första viken på Als där vi skulle ankra för att försöka åtgärda felet. Detta motsatte sig Bengt direkt och sa att de i stället skulle ta oss på släp in till hamnen. Vi tackade naturligtvis för detta erbjudande och inne på lugnt vatten kopplade vi en bogserlina mellan våra båtar. Gick så genom den smala rännen där naturligtvis två båtar absolut skulle passera i motsatt riktning trots att det borde varit uppenbart för dem att vi bogserade och skulle få vissa problem om vi behövde bromsa.

Allt gick bra och väl framme i hamnen var det så turligt att yttersta bryggans utsida var ledig så när som på en enda 45 – 50-fotare vid ena änden. I sakta mak kunde vi, efter att ha släppt bogserlinan, lugnt glida in där vi genast togs emot av ett par hjälpsamma händer.

Väl där började vi felsöka. Började med sjövat-
tenfiltret, men där var det ok. Tog sedan bort
locket till sjövattenpumpen och där såg vi genast
felet. Av impellerns 6 blad fanns endast ett enda
kvar. Tre lösa blad låg kvar i pumphuset, men
var fanns de övriga två? Provade med att lossa
värmeväxlarens gavel, men där var rent och
fint. Vi har en ganska lång kylvattenslang från
pumpen till vakuumentilen och då vi lossade
den i båda ändar kunde vi skaka ut de båda
saknade bladen.



Så var det bara att plocka fram reservimpellern, smörja den med glycerin och montera allt med en ny packning. En något nervös provstartning visade fullt ös med vatten ur avgasutloppet.

Impellern byttes inför sommaren 2020. Den hade alltså varit med en sommar plus en månad i år, vilket ju inte borde varit något bekymmer. Volvo Penta har medgett att man under några år haft problem med just impellrarna under något/några år tidigare. Troligen beroende på att underleverantören bytt gum-
mimaterial. Detta ska nu vara åtgärdat (hoppas vi!). jag vet inte säkert när den
trasiga impellern köptes, men det var någon gång mellan 2014 och 2018. För

er som läser det här kan det finnas anledning att vara extra uppmärksam på Pentaimpellrar inköpta under denna tid

Ett tillbud som kunde kostat större belopp om motorn fått gå motorn fått gå riktigt varm och blivit överhettad fick som synes ett lyckligt slut, bl.a. tack vare god hjälp från våra vänner som så perfekt bogserade oss i hamn. Hjärtligt Tack för det!

Per Carlsson

Hur stor båt behöver man ha?

Vi träffade det danska paret Mikael och Tine Juul Hammarlund på Harö.

De bor i Gudhjem på Bornholm och har seglat i sin 24 fots eka via Simrishamn och så vidare upp till Blekinge.

Tanken är att lägga upp båten för vintern hos en kompis vid Gö.

Tidigare hade de ett projekt under tio år som gick ut på att segla från Bornholm till Finland via svenska kusten. De gjorde det i etapper och kom så småningom fram.



När man ser deras eka börjar man genast att fundera på hur stor båt man behöver ha.

Mikael och Tine har allt de behöver, proviant, vatten, tält, gasolkök osv.

Riktiga tuffingar!

Hans Magnusson
Text och foto

Inkoppling av batterier och batterimätare

Jörgen Palme har gjort enkelt schema för hur man kan koppla ihop batteri-bankar och lämpliga säkringar till dessa.

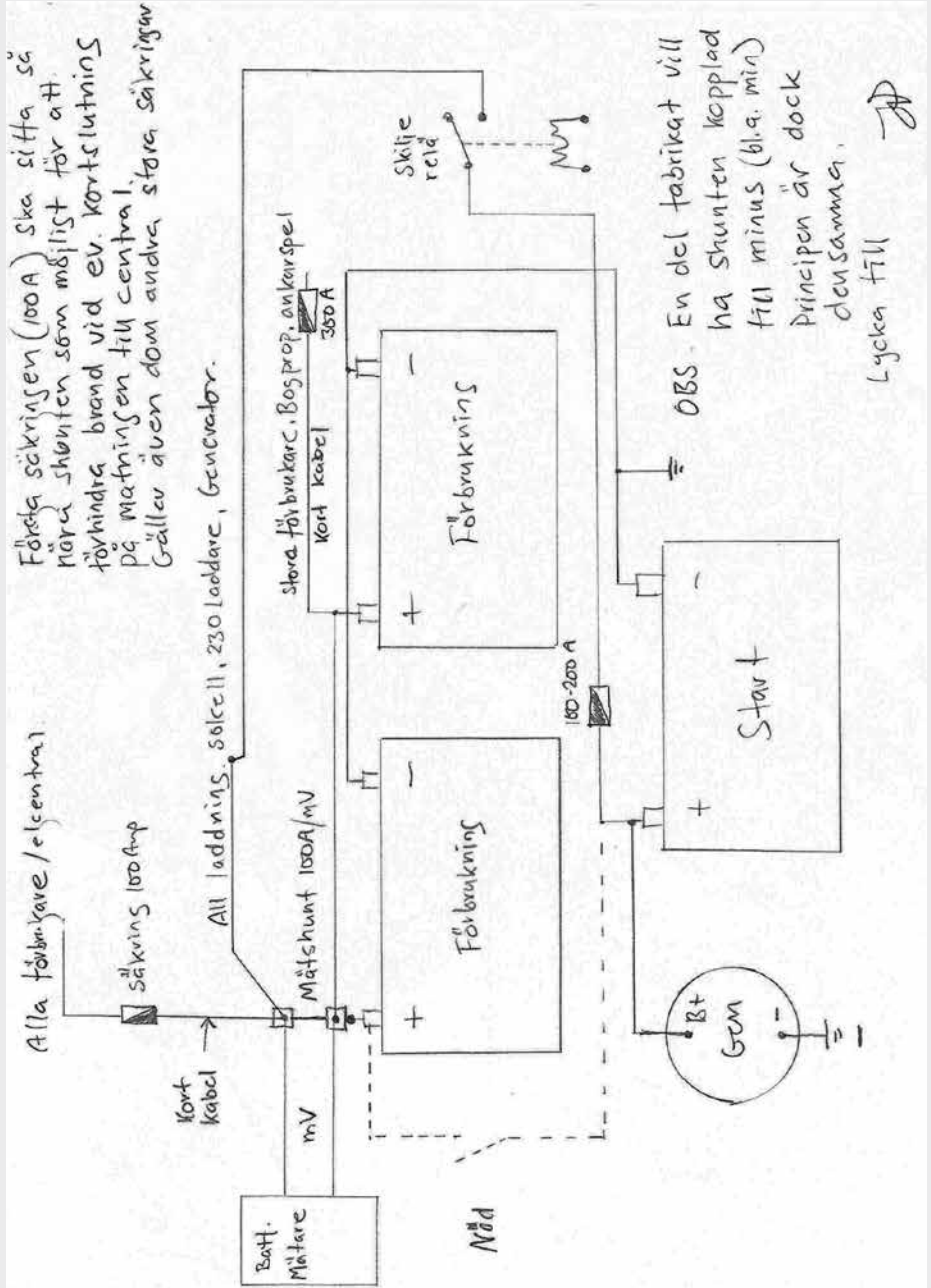

Nya medlemmar försättning från sid 2



Mikael Stoor	LERUM	
Alice Lundgren	KARLSKRONA	
Anton Lundin	TORSLANDA	
Sofie Mattsson	KARLSHAMN	
Mikael Stoor	LERUM	
Alice Lundgren	KARLSKRONA	
Anton Lundin	TORSLANDA	
Lars Svensson och Hilja Holmberg-Svensson	LUND	
Martin, Ulrika, Walter, Liv och Karl-Johan Henrikson	KARLSHAMN	
Urban Abdul Hamid	GÖTEBORG	
Kai Weeks	BRÄKNE-HOBY	
Michael Ehlhardt	MELLE	Tyskland
Marc Jaehncke, Birte Weiss	MUEHBROOK	Tyskland
Christer Gustafsson	KARLSKRONA	
Eric Svensson	NORRKÖPING	
Katharina Prenzlau Johansson, Anders Johansson	KARLSKRONA	
Marianne Hamilton Ekholm och Carl Johan Ekholm	KARLSKRONA	
Håkan Haraldsson	NÄTTRABY	
Heike Winter	QUEDLINBURG	Tyskland
Per Hedbys	SÖLVESBORG	
Daniel Lejhäll och Juni Kvist Lejhäll	DROTTNINGSKÄR	
Stefan Damberg	VÄXJÖ	
Bodil Johansson och Jonas Hedström	MALMÖ	
Per och Ebba Gjörloff, Marit Wedérus	VÄXJÖ	

Carl, Sofia von Trampe och

Mandi Swander

Johan Segernäs

Jörgen Sjöstrand

Hans-Christer Aberin

Magnus Lindström

KAMUELA

INGARÖ

SÖLVESBORG

KALMAR

LYCKEBY

USA

Än en gång välkomna till Blekingekretsen! Vi hoppas Ni skall trivas med oss! Som ny medlem, kan Du se vår verksamhet med nya ögon, tveka inte att ta kontakt om om Du ser något vi kan förbättra eller om Du har någon ny idé som vi kan genomföra. Du hittar namn och mejllista till våra funktionärer på sidan 35.

På Kryss tog upp problemet
att tömma toaletter

Varför finns inte fler sådana här i Sverige?

Flytande stationer för
toatömning fotade jag
vid Gullkrona, Åbolands-
skärgård, för flera år sedan.

Har hört de finns i Sverige-
men är sällsynta.

Ett smidigt och lättillgäng-
ligt sätt att göra sig av med
toa avfall.

Anders





Foto Hans Lindgren

Våra räddare i nöden

I Garpahamnen på södra Hasslö ligger en av Blekinges två sjöräddningsstationer, RS Hasslö. Stationen startades 1979 och har årligen mellan 100 och 200 uppdrag. Sedan 2020 har stationen också en brygga i gästhamnen i Karlskrona, för ännu snabbare utryckningskapacitet i Östra skärgården. Idag har stationen, inklusive Karlskrona-bryggan, 35 frivilliga sjöräddare.

Det handlar om akut sjöräddning givetvis, men också om sjuktransporter i skärgården, förebyggande utryckningar och medlemsservice (typ tamp i propeller, soppatorsk etc).

Hela verksamheten inom Sjärräddningen i Sverige finansieras av medlemmarna och sponsorer.

Att vara sjöräddare är helt ideellt och baserat på frivillighet. Basutbildningen sker på stationen, inklusive massor med övning och praktik. Som frivillig sjöräddare inom Sjärräddningssällskapet erbjuds man också omfattande centralt arrangerad vidareutbildning.

Natten till onsdagen 12 augusti 2021 brann stationshuset på Hasslö ner. Ingen person skadades, men all utrustning, sjöställ, elektronik, flytvästar – **allt**, i huset förstördes. Tack vare inlån från andra stationer kan dock full beredskap/verksamhet upprätthållas.



Brandrester

Foto Hans Lindgren

- ”Det finns sedan tidigare långtgående planer på att bygga ut stationshuset och det kommer man fokusera på nu. Planen är att bygga en större lokal som är ännu bättre lämpad för vårt ändamål – att rädda liv till sjöss.” säger Rolf Svensson, stationschef på Hasslö

RS Hasslö har nu vänt sig till SXX Blekinge-kretsen, andra ideella organisationer och företag med en fråga om att bli sponsorer för återuppbyggnaden.

Styrelsen i Blekinge-kretsen har fattat beslut om att ställa upp med 10.000 kronor.

Vill du bidra?

Swisha till 9005000 och skriv HASSLÖ som meddelande.

Hans Lindgren



Bild från SSRS hemsida



Hamn & Farled

Historien om en boj

En berättelse om hur en boj kommer till.

Förra året beslutade Blekingekretsens Hamn- och Farledskommitté (HoF) att byta ut den befintliga bojen vid Bollö, som tjänat ut, och samtidigt lägga en ny boj bredvid den gamla. Bollö är ett populärt läge för förtöjning/ankring.

Vi hade en tid funderat över att ändra typen av bojtyngd. Traditionellt har vi använt en natursten på ca 1,5 ton. Den har kärnbrorats för ett hål om ca 6 cm där bojlinan dragits igenom, se bild t.h. En nackdel med denna modell är att kärnbrorningen är ganska dyr, och flera transporter av stenen är nödvändiga.

Ett alternativ till detta är att gjuta en bojtyngd i betong. Flera kretsar gör detta, men med olika metoder för hur bojen fästs vid tyngden. Vi ville behålla vårt nuvarande sätt att fästa bojen med lina, helt utan schacklar eller andra fästen av metall nere på sjöbotten. För att lösa detta planerade vi en gjuten bojtyngd med ett ingjutet plaströr där bojlinan kan dras igenom. En poäng är att röret dras i U-form, så att även stoppknopen blir tillgänglig. Det gör att hela linan kan bytas ut senare om det blir nödvändigt, vilket inte skulle gå med traditionell bojsten.

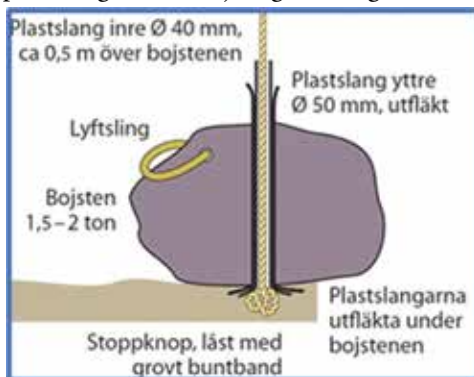

Bojtyngd med natursten

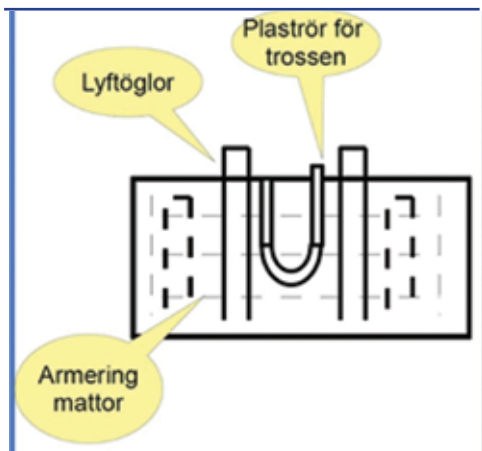

Bojtyngd av gjutbetong

Under hösten 2020 byggde vi två gjutformor på KSS Dragsö. Mycket virke gick det åt, plus långa bultar för att hålla ihop dem. Formarna är demonterbara, för att kunna användas flera gånger. Två armeringsnät placerades på lämplig höjd i formen, och två armeringsjärn bockades för att tjäna som lyftöglor. Sist stoppade vi in en plastslang (egentligen avloppsrör i PE gjort för förläggning i jord eller betong), som vi böjde i U-form. Allt som allt blev det ganska mycket jobb att göra formarna, men med entusiasm (och gratis) arbetskraft så gick det som smort.

Nästa moment var att köra upp formarna till betongfabriken. En i HoF-gänget ställde upp med sitt släp, så var det klart. Betongfabriken hade lovat att fylla formarna utan kostnad, genom att ta vara på överbliven betong från andra gjutningar. Efter en vecka kunde vi låta ett åkeri hämta de färdiga betongklumparna och köra dem till KSS på Dragsö, där vi hade fått klubbens tillåtelse att hålla till med monteringen. När betongen härdat ut kunde vi ta av formdelarna. Så här såg det ut då (bild t.h.)



Nästa moment var att koppla ihop betongvikten med bojen. Vi köpte 32 mm plastklädd polyesterlina. Ca 11 m går det åt vid vattendjup 4 m. Linan dras genom bojröret och tillbaka och låses under bojen med rostfria wirelås. I andra änden dras linan genom det gula röret i betongvikten och låses med en stoppknop. Vi kopplar också ett flöte till linan någon meter över vikten, detta för att linan inte skall släpa över vikten eller över sjöbotten.

För att bojen skall stå upprätt måste den förses med vikter undertill. Vi diskuterade att köpa skrotmetall och hänga dit, men fick ett tips från Västskretsen om att höra med bergtäkter om att få utjänta borrör. Vi kontaktade Skanskas krossanläggning i Vambåsa och dom var vänliga att skänka oss två stycken 4 meter långa borrör som vi kapade i lämpliga längder och som kunde



hängas fast under bojen. Så här såg det ut när det var färdigt.

Sista momentet var nu att hitta en båt med kran som kunde lägga ut bojarna. Inte helt lätt, de vi talade med höll på med arbeten i östra skärgården, och det skulle bli dyrt med lång framkörning.

Efter mycket ringande fram och tillbaka fick vi tips om en båt som gick som färja mellan Finskan på Tjurkö och Kungsholmsfort. Dom körde där på förmiddagarna och hade eftermiddagarna lediga. Rederiet gick med på att låta båten M/S Belinda göra utläggningen åt oss. Den 9 juni körde ett åkeri bojarna från Dragsö till kajen i Saltö Fiskhamn, där båten kunde lasta på dem.



Efter en kort sjöresa ut till Bollö kunde vi ta upp den gamla bojen och ersätta den med en ny. Sedan lade vi ut den andra nya bojen strax intill.

Nu har vi TVÅ bojar på den populära platsen vid Bollö!



Den gamla bojen lyfts upp.



Den nya bojen åker i.

Lars Möller
Text och foto





Foto Rolf Albinsson

Fritidshamnarna säljs...

Karlshamns kommun har för avsikt att göra sig av med och sälja ut fritidshamnarna till privata aktörer. Det kommer att leda till ökade kostnader för oss båtägare.

För att blockera så kallade privata intressen att ta över har vi, Karlshamns Segelsällskap och Svaneviks bryggförening lämnat in varsin skrivelse till kommunstyrelsen. Där talar vi om att vi är redo att ta över respektive hamn.

Vi har också påpekat vikten av att se båtlivet, hamnarna och skärgården som en helhet.

I Stjärnö Vindhamns båtklubb har vi cirka 250 medlemmar där ungefär 100 inte bor i kommunen. De har sin båt här därför att Blekinges skärgård är något av det finaste i Sverige.

Hans Magnusson
Ordförande
Stjärnö Vindhamn



Foto Rolf Albinsson

Lösning På Kryss 72

B	A	R		S	T	E		O	R	R		
B		K		I		N		N		U		
E	S	N	E	G	N	Ä	L	K	A	S	K	E
		A		N		V		A		K		L
K	O	R	K	I	N	E	S	T	U	P	A	L
E		R		N		R		R		R		
D	R	Ä	V	Y	N	E	S	O	D	I	R	A
		K		D		O		K		C		T
R	A	T	T	R	Ä	L	U	S	E	K	O	F
T		R		E		Ä		E		A		
G	N	Ä	R	T	I	D	I	R	K	S	A	D
		L		F		E		A		T		E
		A	R	E		R	E	D		E	L	L

Bark är ett segelfartyg med minst tre master med rår på alla master utom den aktersta, mesanmasten, som för mesansegl. Inom svenska flottan finns äldre slupar riggade med två master försedda med loggertsegel. Används än i dag i Karlskrona för nöjessegling.

Knarr var vikingatidens fraktseglare med högre fribord än krigsskeppen. De roddes sällan. En mindre knarr kallades för byrding. Knarr kan även vara en norsk familjeseglbåt 9,25 x 2,12 m och 22,5 m² segelyta. 1603 beskrev en fransk officer en rapport där han i sin beundran över två indianer som i sin **kanot** av näver transporterade en last på 500 kg. Kanoten var så lätt att den bars av en man. Kanoten med stomme av trä var tillverkar av blötlagd näver som sytts samman och tätats med kåda. Modellen kallas för Kanadensare.

Brendan var en irländsk munk som i en öppen båt av läder under 500-talet

Stort Grattis!

Patrik Lundström

Listerby

Vinnaren får välja ur vårt varusortiment som finns på vår hemsida.!

*Mejla Ditt val till
ingmoller@telia.com”*

färdades till Labradorhalvön via Skottland, Färöarna och Island. På dessa platser skall irländska munkar mött honom vilket tyder på att han inte var den första att genomföra resan men den först beskrivna. Irländaren Tim Severin genomförde en liknande resa 1976 –77 för att bevisa att en sådan resa var möjlig.

Ruskprick är en rödmålad äldre typ av sjömärke bestående av en eller två kvastar/ruskor i toppen. Ruskpricken användes för att markera mindre grund och försvann 1965 när Sjöfartsverket tog fram ett nytt utprickningssystem. Kvastarna var antingen kvast uppåt, kvast nedåt eller i kombination motsvarande dagens tratt och kon samt ibland med ett klot.

Kastell fanns både i för och akter på äldre segelfartyg. Det förliga, i regel mindre, utgjorde ofta besättningen skans. I det akter, ofta högt och överdådigt utsmyckat, bodde skeppets högre befäl.

På Kryss med Blekingekretsen nr 73

Börja vid godtycklig siffra och följ pilarna

1→		↓		8→		↓		14→		↓		
		2										
38↑			37				36			15/35	←	
						9						
30→			31		32			33			34	↑
				7		10						
↑		3			29				28	16	←	
→		4	24		25		26	13				27↑
										17		
23↑			22		21		20			19	←	
		5				11						
		→		6↑		→		12↑		→	18	↑

Konstruktör Anders Konow

Sänd in lösningen senast den 1 december till SXX Blekingekretsen
 c/o Ingela Möller Utövägen 8 A, 371 37 Karlskrona, eller mejla
 ingmoller@telia.com

Namn

Gata

Postadress

- | | | | |
|----|-----------------------------|----|---------------------------|
| 1 | Går i lokaltrafik | 21 | Primatsegel |
| 2 | Blötdjur | 22 | Beta |
| 3 | Blad | 23 | Öka halten |
| 4 | Med kastell i för och akter | 24 | Nordens Adam |
| 5 | Att dricka och slå ur | 25 | Prygla |
| 6 | På plats i terrin | 26 | Deklinera |
| 7 | Var i tjänst i Östrom | 27 | Sjabbla |
| 8 | Hissas med klo och pikefall | 28 | Höstblomma |
| 9 | Gir | 29 | Tävlingar till sjöss |
| 10 | Stegpinne | 30 | Kaftan |
| 11 | Hav på väg | 31 | Förälskad |
| 12 | Flygare | 32 | Gestaltning |
| 13 | Fri | 33 | Jordbruksredskap med anor |
| 14 | Står för underhåll | 34 | Driva vind för våg |
| 15 | Fogfågel | 35 | Pryd |
| 16 | Ans | 36 | Pedantisk |
| 17 | Exercis | 37 | Ligger i |
| 18 | Med vinden | 38 | Dress |
| 19 | Övermått | | |
| 20 | Medla | | |

Boktips

Ulla Hagman, uppskattad ledare för otaliga läsecirklar och med gedigen bakgrund i biblioteksvärlden, har skickat lästips till oss i Blekingekretsen...

Kurt Björklund:

En annorlunda världsomsegling

Lars Hässler:

Seglingar i Medelhavet

Barbro Nordin:

Vi kastade loss

Calle Brunell:

Brev från en bruten horisont

Kanske något nu i höstmörkret...





Utklippan sommaren 2021

En annorlunda sommar utan fik o vandrarhem. Men vi har haft det bra. Träffat mycket folk o snackat båt. Sett och upplevt mycket.

Som när en 23 m lång segelbåt med ett uppgivet djupgående på över fyra m ville lägga sig i hamnen. Hur det löste sig? Jodå, med sänkköl o väldigt hjälpsamma båtar runtom som fick förtöja om, gick det bra till sist. Självklart bjöd skepparen på en runda laget runt som tack.

Vi har sett många tyskar, danskar o polacker o holländare trots pandemi.



Eller som när jag kom ut. Fann jaktkanoten sjunken. Inget regn eller blåst har kunnat sänka henne på ca 1,5 vecka. Åror o tofter upplagda på bryggan. Skumt. Men, det löste sig också.

Jag har också mött den stencoola kvinna på Utklippan. Hon visar sig inte alltid, men i rätt ljus träder hon fram.



Dagbåtarna kommer o går, beroende på väder. Vid finväder känns Klippe som en mindre badort.

Vi testade rep fästa i bergdubb på klipporna. Underlättade uppstigning ur vattnet betydligt.



Att beskåda båtgesterna som står på rad o kollar solnedgången är alltid kul.

Kanske ännu trevligare är att sitta i solnedgången o blåsa såpbubblor.

Hoppas att många får njuta av en vistelse därute nästa sommar.

Pär Aronzon

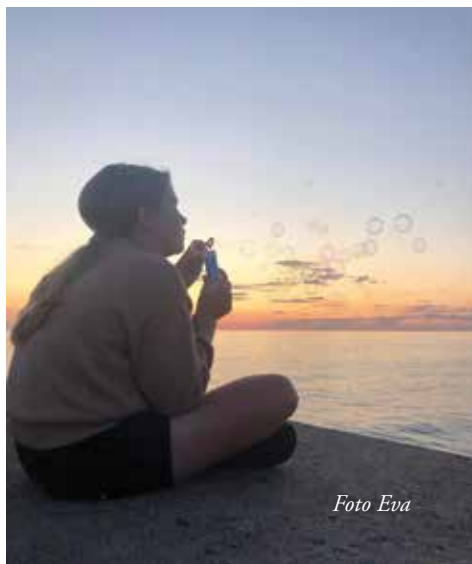

Blekingekretsen på Facebook

Blekingekretsen finns på Facebook. Gå in på Facebook och sök på Blekingekretsen, så hittar du oss. Välkommen med inlägg, synpunkter och kommentarer.



BYSSAN



Nu är det snart dags för båtupptagning, efter en härlig sommar, med Bornholmsresa med dottern, då fick vi något riktigt gott. Tortillabröd med tacosås och feta ost! Små tortillabröd beströks med Tacosås och sedan smulad Fetaost. I stekpannan tills osten smält, ett tortillabröd ovanpå och sedan vända för att få allt varmt! Så Gott! Här finns många möjligheter till olika mellanlägg... Fantasi med vad man har hemma är allt som begränsar...

Fläskköttsgräda 2 pers

2-3 hg fläskkött
1 gul lök
1 buljongtärning
1 tsk dijonsenap
1dl vispgrädde
salt och peppar
smör till stekning

Skiva och strimla köttet, skala och skiva löken. Bryn köttet, tillsätt den hackade löken och låt steka med, späd med grädde, krydda med dijonsenap, och salt och peppar och låt puttra några minuter.

Servera med ris och en grönsallad

Varianter jag provat att lägga till: Burkchampinjoner (använd spadet också) paprika, torkade tomater, honung, kinesisk soja, -ingen grädde ersätt med vatten...

Pannkaksrulle 4 pers

50 gr smör
3 dl mjölk
2 dl vetemjöl
4 ägg
1 tsk salt
bakplåtspapper

*Ugn 200
grader*

Smält smöret, lägg bakplåtspappret på en plåt med kanter, pensla med smält smör.

Vispa ½ av mjölken med mjölet till en slät smet, och så resten av mjölken.

Tillsätt 1 ägg i taget, och sist salt och det smälta smöret. Vispa!

Häll smeten på bakplåtspappret, in i ugnen 15-20 min. När pannkakan är klar, ut ur ugnen och låt svalna.

Fyllning

Här är det också bara fantasin som sätter gränser, skaldjurstuvning, rester av köttfärsås eller något annat... Gemensamt är att ha lite riven ost kvar till gratineringen..

Skaldjurstuvning

3 dl vispgrädde
1 dl mjölk
4 msk vetemjöl
150 gr räkor, krabba el krabbsticks
2 hårdkokta ägg
2msk hackad dill
½ dl riven ost

Vispa i hop grädde, mjölk, mjöl i en kastrull, till en slät smet och låt koka 5 min under omrörning. Skala, hacka äggen, låt skaldjuren, rinna av. Lägg i dill, ägg och skaldjur, koka upp. Smaka av med salt och peppar. Bred stuvningen på pannkakan och rulla ihop. Lägg rullen på plåten med skarven nedåt, strö över osten och gratinera i 275 grader så den får fin färg. Garnera med citron och dill.

*Smaklig måltid
Ingela*

Våra funktionärer

Styrelse

Ordförande	Lars Möller 0706-790188, lars.moller@telia.com
Vice ordf.	Peter Borenberg 0707-667082, pb@sorbycentret.se
Kassör	Rolf Albinsson 0723-418625, ralbinsson@icloud.com
Sekreterare	Åke Bohlin 0709-621404, windseglare@gmail.com
Ledamöter	Ingela Möller 0709-541789, ingmoller@telia.com Annica Lindgren 073-6636284, lindgren.annica.68@gmail.com Bert-Ove Bejevik 073-2635621, bertove.udden@icloud.com
Suppleanter	Claes Redin 070-8257331, claes.redin@gmail.com Sven-Olof Lindström, 070-6916957, sv.lindstrom@telia.com-

Kommittéer

Båtteknik	Per Carlsson 0708-213500 (ansv), Lars Möller, Jan Petersson, Staffan Österling, Jörgen Palme
Eskader	Rolf Albinsson 0723-418625
Hamn & farled	Mårten Dunér 072-7201299 (ansv), Peter Borenberg, Lars Karlsson, Lars Sjöstedt, Jonas Thörngren, Tommy Carlsson, Lars Möller
Information	Ingela Möller 0709-541789, Annica Lindgren 073-6636284
Webbansvarig	Annica Lindgren 073-6636284
Miljö	Bert-Ove Bejevik 073-2635621
Utklippan	Pär Aronzon 0708-114173, zatasail@gmail.com
24-timmars	Lars Möller 0706-790188
Revisorer	Sune Persberg 0455-274 56, Ulf Gustafsson 070-916 51 61 Per Carlsson (suppl) 0708-213500
Valberedning	Per Olof Persson, 0703-765916, per-o.persson@telia.com Pär Aronzon, 0708-114173, zatasail@gmail.com Jan Petersson 0732-295604, janita.petersson@gmail.com



Solnedgång med Corona avstånd i Stenshamn

Foto Hans Lindgren



*Avsändare:
S XK Blekingekretsen c/o Möller
Utövägen 8 A 371 37Karlskrona*